



Das Auto

# Новий Tiguan



**Ціни • Додаткове обладнання • Технічні характеристики • Вересень 2011**

	Двигун	КПП	Потужність, кВт/к.с.	Ціна, USD, від
<b>Trend &amp; Fun</b>	<b>1,4 I TSI BlueMotion</b>	6-ступ. МКП	90 / 122	30 400
	<b>1,4 I TSI BlueMotion</b>	6-ступ. МКП	118 / 160	32 861
	<b>1,4 I TSI</b>	6-ступ. МКП 4Motion	118 / 160	34 782
<b>Track &amp; Field</b>	<b>2,0 I TSI</b>	6-ступ. МКП 4Motion	132 / 180	37 524
	<b>2,0 I TSI</b>	6-ступ. АКП Tiptronic 4Motion	125 / 170	39 210
	<b>2,0 I TDI</b>	6-ступ. АКП Tiptronic 4Motion	103 / 140	40 788
<b>Sport &amp; Style</b>	<b>2,0 I TSI</b>	6-ступ. АКП Tiptronic 4Motion	125 / 170	40 546
	<b>2,0 I TSI</b>	6-ступ. АКП Tiptronic 4Motion	147 / 200	42 070
	<b>2,0 I TDI</b>	6-ступ. АКП Tiptronic 4Motion	103 / 140	42 124
<b>Track &amp; Style</b>	<b>2,0 I TSI</b>	6-ступ. МКП 4Motion	132 / 180	39 635
	<b>2,0 I TSI</b>	6-ступ. АКП Tiptronic 4Motion	125 / 170	41 321
	<b>2,0 I TSI</b>	6-ступ. МКП 4Motion	155 / 210	41 227
	<b>2,0 I TSI</b>	6-ступ. АКП Tiptronic 4Motion	147 / 200	42 845
	<b>2,0 I TDI</b>	6-ступ. АКП Tiptronic 4Motion	103 / 140	42 899

## Серійне обладнання

### Tiguan Trend & Fun

- 4 сталевих диски 6 1/2 J x 16, шини 215/65 R 16
- корпуси зовнішніх дзеркал та ручки дверей у колір кузова
- галогенові фари й покажчики повороту під загальним прозорим заскленням
- оцинкований кузов
- решітка радіатора та ламелі зі хромованим обрамленням
- бампери пофарбовані у колір кузова
- нижня частина бамперів та швелери чорного кольору
- зелене теплозахисне засклення
- центральний підлокітник спереду з боксом, регулюванням за висотою та довжиною, 2 повітряводи, підстаканник, розетка 12V попереду
- кармани для речей у всіх дверях (спереду з отвором для 1,5 л пляшки та атласу)
- кармани у стелевій консолі та на панелі приладів
- шухлядка для рукавичок, що замикається, з освітленням та можливістю охолодження
- елементи декору “Anthrazit Metallic” на панелі приладів та обшивці дверей
- 3-спицеве кермо
- оббивка сидінь - тканина “Pakata”
- регулювання передніх сидінь за висотою
- поперекова підтримка передніх сидінь
- виконання для курців: попільничка та прикурювач спереду
- автоматичні ремені безпеки з 3-точковим кріпленням спереду з регулюванням за висотою та переднатягувачами
- автоматичні ремені безпеки з 3-точковим кріпленням ззаду
- підголівники спереду, що регулюються за висотою
- 3 підголівники ззаду, що опускаються
- подушки безпеки водія та пасажиря (подушку пасажиря можна деактивувати)

- електронна система курсової стійкості (ESP), вкл. ABS з асистентом гальмування, ASR, EDS, MSR
- система “ISOFIX” - підготовка під встановлення 2 дитячих сидінь на зовнішніх сидіннях ззаду
- система подушок безпеки для захисту пасажирів передніх та задніх сидінь, вкл. бокові подушки безпеки спереду
- дискові гальма спереду і ззаду
- аварійна світлова сигналізація під час екстреного гальмування
- знак аварійної зупинки
- індикатор непристібнутих ременів безпеки ззаду
- індикатор рівня омивної рідини та справності ламп у фарах спереду та ззаду
- іmobілайзер електронний
- електронне стоянкове гальмо
- функція автоматичного утримання гальма Auto-Hold
- противідкатна система

### Функціональне обладнання

- розетка 12 V у багажнику
- зовнішні дзеркала з електрорегулюванням та роздільним електрообігрівом, з боку водія – асферичне
- дзеркало внутрішнє з автоматичним затемненням
- датчик зовнішньої температури
- електросклопідійомники спереду і ззаду
- освітлення багажника
- передній склоомивач та склоочисник з регулюванням інтервалу роботи
- задній склоомивач та склоочисник з регулюванням інтервалу роботи
- внутрішнє освітлення із затримкою ввімкнення та контактами у дверях
- підсвічування панелі приладів біле з регулюванням; червоне підсвічування кнопок
- кондиціонер “Climatic”

- рульова колонка, що регулюється за висотою та нахилом
- 2 лампи для читання спереду
- сидіння ззаду, що асиметрично складається, зсувається у поздовжньому напрямку, зі встановленням нахилу спинки та підлокітником з функцією столу
- система Start-Stop з рекуперацією енергії гальм (тільки для 1,4 l TSI BlueMotion)
- багатофункціональний дисплей "Plus"
- радіо "RCD 210" з підтримкою MP3-формату, 4 x 20 Ватт, 4 динаміки, вкл. CD-плеєр
- антена AM/FM
- електромеханічний підсилювач керма, з регулюванням в залежності від швидкості
- протитуманні фари з хромованим обрамленням, з поворотним світлом
- вугольний фільтр очищення повітря у салоні від пилу та квіткового пилку
- денне світло фар
- пакет "Запаска": компактне запасне колесо, знімна підлога у багажнику, бортовий інструмент та домкрат
- 4 петлі для кріплення вантажу у багажнику
- центральний замок з дистанційним керуванням, 2 ключі

### **Tiguan Track & Field (додатково до Trend & Fun)**

- 4 легкосплавних диски "Portland" 6 1/2 J x 16, шини - 215/65 R 16
- бампери Off-Road зі збільшеним кутом звісу
- компас у багатофункціональному дисплеї
- датчик падіння тиску повітря у шинах
- програма Off-Road: асистент руху на спуску, оптимізована робота двигуна при старті, більш точне дозування натискання на педаль акселератора та оптимальне перемикання передач при автоматичній КПП
- захист відсіку двигуна

### **Tiguan Sport & Style (додатково до Trend & Fun)**

- 4 легкосплавних диски "Philadelphia" 7 J x 17, шини - 235/55 R17
- сріблясті релінги
- бокові стекла, починаючи з другого ряду сидінь та заднє скло тоновані, світлопоглинання до 65%
- хромовані накладки бокового скла
- бокові швелери з хромованою накладкою
- центральна решітка бампера з хромованими накладками
- кишені у спинках передніх сидінь
- спинка сидіння пасажиру спереду, що повністю відкидається (збільшення простору для завантаження, функція столу)
- хромовані накладки на перемикачі налаштування дзеркал та склопідйомниках
- елементи декору Silber Metallic на передній панелі та у дверях
- підсвітка місця для ніг у передній частині салону
- відкидні столики у спинках передніх сидінь
- спортивні сидіння спереду з регулюванням по висоті
- 3-спицеве шкіряне кермо з декором "Алюміній"
- важіль КПП обтягнутий шкірою
- оббивка сидінь - Alcantara/ тканина "Milan", центральна частині сидінь - Alcantara
- висувні шухлядки під сидіннями спереду
- датчик падіння тиску повітря у шинах

### **Функціональне обладнання**

- автоматичне перемикання світла фар з функціями "Leaving home" та "Coming home"
- дзеркало внутрішнє з автоматичним затемненням
- функція розпізнавання втоми водія
- мультимедійний роз'єм "AUX-IN" у центральній консолі
- багатофункціональний кольоровий дисплей "Premium"
- радіо "RCD 310" з підтримкою MP3-формату, 4 x 20 Ватт, 8 динаміки, вкл. CD-плеєр
- diversity-антена
- датчик дощу

### **Tiguan Track & Style (додатково до Trend & Fun)**

- 4 легкосплавних диски "Philadelphia" 7 J x 17, шини - 235/55 R17
- сріблясті релінги
- бокові стекла, починаючи з другого ряду сидінь та заднє скло тоновані, світлопоглинання до 65%
- хромовані накладки бокового скла
- бокові швелери з хромованою накладкою
- компас у багатофункціональному дисплеї
- кишені у спинках передніх сидінь
- спинка сидіння пасажиру спереду, що повністю відкидається (збільшення простору для завантаження, функція столу)
- хромовані накладки на перемикачі налаштування дзеркал та склопідйомниках
- елементи декору Silber Metallic на передній панелі та у дверях
- підсвітка місця для ног у передній частині салону
- відкидні столики на спинках передніх сидінь
- спортивні сидіння спереду з регулюванням за висотою
- 3-спицеве шкіряне кермо з декором "Алюміній"
- важіль КПП обтягнутий шкірою
- оббивка сидінь - Alcantara/ тканина "Milan", центральна частині сидінь - Alcantara
- висувні шухлядки під сидіннями спереду
- датчик падіння тиску повітря у шинах
- програма Off-Road: асистент руху на спуску, оптимізована робота двигуна при старті, більш точне дозування натискання на педаль акселератора та оптимальне перемикання передач при автоматичній КПП
- захист відсіку двигуна

### **Функціональне обладнання**

- автоматичне перемикання світла фар з функціями "Leaving home" та "Coming home"
- внутрішнє дзеркало з автоматичним затемненням
- функція розпізнавання втоми водія
- мультимедійний роз'єм "AUX-IN" у центральній консолі
- багатофункціональний кольоровий дисплей "Premium"
- радіо "RCD 310" з підтримкою MP3-формату, 4 x 20 Ватт, 8 динаміки, вкл. CD-плеєр
- diversity-антена
- датчик дощу

## Додаткове обладнання

### Кузов:

Відмова від позначення моделі та типу двигуна на крищі багажника

Чорні релінги на даху

Фаркоп (тягово-зчіпний пристрій) поворотний

Бокові стекла, починаючи з другого ряду сидінь та заднє скло тоновані, світлопоглинання до 65%

### Функціональне обладнання:

Кондиціонер "Climatronic": двозоновий з роздільним регулюванням температури у правій та лівій частинах салону

Пакет "Дзеркала": підсвітка місця для ніг у передній частині салону; зовнішні дзеркала, що складаються та регулюються з електроприводом, з роздільним обігрівом та місцевим освітленням; праве дзеркало – з підлаштуванням положення; автоматичне перемикання світла фар з денним світлом фар з функціями "Leaving home" та "Coming home"; дзеркало внутрішнє з автоматичним затемненням; датчик дощу; склоочисник з регулюванням інтервалу роботи

Підготовка до встановлення мобільного телефону "Plus": керування та індикація за допомогою багатофункціонального дисплею "Plus", BLUETOOTH AUDIO (профіль A2DP), пристрій гучного зв'язку, консоль для встановлення тримача телефону, припинення програвання радіосистеми, якщо починається розмова, регулювання гучності розмови через аудіосистему, підключення до зовнішньої антени за допомогою зарядного пристрою мобільного телефону, голосове керування

Бокові подушки безпеки та натягувачі ременя безпеки ззаду

Бі-ксенонові фари ближнього та дальнього світла з поворотним світлом та денним світлом на світлодіодах (LED), динамічне коригування кута нахилу світла фар, омивачі фар (замовлення неможливе у сполученні з асистентом дальнього світла "Light Assist")

Омивачі фар (замовлення неможливе з бі-ксеноновими фарами)

Панорамний зсувний дах з електроприводом (для моделей Trend & Fun, Track & Field замовлення можливе лише з опцією "Чорні релінги на даху". Замовлення неможливе з опцією "Дорожній пакет")

Дорожній пакет: речовий карман у стелевій частині, сітка у багажнику (замовлення неможливе з опцією "Панорамний зсувний дах")

Пакет "Супроводження (Ambiente)": місцеве освітлення; макіяжні дзеркала зліва і справа з підсвіткою, зліва - у сонцезахисних козирках; лампи для читання з хромованим обрамленням

М'яка оббивка для центрального підлокітника ззаду (зйомна)

М'яка оббивка для центрального підлокітника ззаду (зйомна), багатофункціональний бокс

Система дистанційного керування замками дверей та пуском двигуна "Keyless Access"

Сигналізація "Plus" з імобілайзером, датчиками охорони внутрішнього простору, автономною сиреною та захистом від буксирування

Зимовий пакет: обігрів передніх сидінь, обігрів форсунок склоомивача лобового скла

Стоянковий обігрів та вентиляція з дистанційним керуванням

Розетка 230V у центральній консолі ззаду

Пакет "Комфортні передні сидіння": оббивка сидінь - тканина "Pandu"; висувні шухляди під сидіннями спереду; відкідні столики у спинках передніх сидінь; повністю відкидна спинка сидіння пасажира спереду (збільшення простору для завантаження, функція столу); кармани у спинках передніх сидінь

Тканинні килимки спереду і ззаду

### Шкіряний салон:

Шкіряний салон "Vienna" зі спортивними передніми сидіннями: оббивка середньої та бокової частин передніх сидінь та верхньої частини підлокітника шкірою "Vienna"; шкіряне 3-спицеве кермо з декором "Алюміній"; важіль КПП обтягнутий шкірою, обігрів передніх сидінь, на спинках сидінь спереду кармани та столики, що складаються; шухлядка під сидіннями спереду справа, сидіння пасажира, що повністю складається, поперкова підтримка для сидіння водія з електрорегулюванням, електрорегулювання положення сидіння водія

### Кермо:

Шкіряне 3-спицеве кермо з декором "Алюміній", важіль КПП обтягнутий шкірою (замовлення неможливе з пакетом "Шкіряний салон")

Мультифункціональне шкіряне 3-спицеве кермо з декором "Алюміній" з можливістю керування мультифункціональним індикатором, радіо та телефоном; важіль КПП обтягнутий шкірою (замовлення неможливе разом з RCD 210)

(для Trend & Fun, Track & Field разом зі шкіряним пакетом) Мультифункціональне шкіряне 3-спицеве кермо з декором "Алюміній" з можливістю керування мультифункціональним індикатором, радіо та телефоном; з можливістю перемикати коробку передач; важіль КПП обтягнутий шкірою (замовлення неможливе разом з RCD 210)

### Приладдя у багажнику:

Двосторонній мат для багажнику (гума/тканина)

Розподільна сітка (витагується при складених задніх сидіннях)

### Аудіо- та мультимедійне обладнання:

Радіосистема RCD 210 з підтримкою MP3-формату: потужність 4 x 20 Ватт, 8 динаміків спереду та ззаду, CD-плеєр, мультимедійне гніздо AUX-IN

Радіосистема "RCD 310" для навігаційної функції "RNS 315": 8 динаміків, diversity-антена (замовлення можливе лише разом з навігаційною функцією "RNS 315")

Радіосистема "RCD 510" з підтримкою MP3-формату: потужність 4 x 20 Ватт, 8 динаміків, CD-чейнджер на 6 дисків, мультимедійне гніздо AUX-IN, кольоровий TFT-дисплей, картоприймач SD (для відтворення аудіофайлів), керування Touchscreen, Traffic Information Memory

## Додаткове обладнання

Навігаційна функція "RNS 315" (для "RCD 310"): з підтримкою MP3-формату: потужність 4 x 20 Ватт, 8 динаміків; керування Touchscreen, звукові та оптичні рекомендації щодо руху на дисплеї багатофункціонального пристрою у панелі приладів, відтворення Audio-CD (також у форматах MP3 та WMA) та Audio-/Video-DVD; кольоровий TFT-дисплей; інтегроване мультимедійне гніздо AUX-IN; картоприймач SD; вкл. інтегрований носій навігаційних даних для Східної Європи (замовлення можливе лише разом з радіосистемою RCD 310 для Trend & Fun, Track & Field; замовлення неможливе разом з цифровим картоприймачем DAB та опцією "Підготовка під установку мобільного телефону")

Радіо-навігаційна система "RCD 510" з підтримкою MP3-формату: потужність 4 x 20 Ватт, 8 динаміків, кольоровий дисплей зі зображенням мапи у середній консолі (формат 16:9), керування Touchscreen, звукові та оптичні рекомендації щодо руху на дисплеї багатофункціонального пристрою у панелі приладів, відтворення Audio-CD (також у форматах MP3 та WMA) та Audio-/Video-DVD (у режимі стоянки), зображення мапи у режимах 2D чи 3D, вбудований жорсткий диск 30Гб для збереження навігаційної інформації та MP3/WMA-файлів, картоприймач SD, мультимедійне гніздо AUX-IN, вкл. інтегрований носій навігаційних даних для Східної Європи (замовлення можливе лише разом з будь-якою з опцій "Park Assist" чи "Rear Assist", разом з навігаційним DVD-диском)

Sound-система "DYNAUDIO Contour": 8 динаміків, цифровий 8-канальний підсилювач, загальна потужність 300 Вт (замовлення можливе лише разом з радіо RCD 310, RCD 510 чи радіо-навігаційною системою RNS 510)

Цифровий картоприймач DAB: приймання радіоканалів у цифровому режимі, додатково до аналогових (лише з RCD 310)

CD-чейнджер на 6 дисків замість шухляди для речей у центральному підлокітнику спереду (замовлення можливе лише з навігаційною системою RNS 510)

Мультимедійне гніздо MEDIA-IN для під'єднання зовнішніх носіїв (USB-пристроїв, MP3-плеєрів, I-Pod), вкл. адаптерний кабель USB; керування за допомогою радіо- чи навігаційною системи; підтримка аудіоформатів MP3, WMA, OGG Vorbis та ACC; iPod лише за допомогою адаптеру (лише з RCD 310, RCD 510, RNS 510; замовлення неможливе разом з CD-чейнджером)

Мультимедійне гніздо MEDIA-IN для під'єднання зовнішніх носіїв (USB-накопичувачей, MP3-плеєрів, I-Pod), вкл. адаптерний кабель iPod / iPhone; керування за допомогою радіо- чи навігаційною системи; підтримка аудіоформатів MP3, WMA, OGG Vorbis та ACC; iPod лише за допомогою адаптеру (лише з RCD 310, RCD 510, RNS 510; замовлення неможливе разом з CD-чейнджером)

### Допоміжні системи керування автомобілем:

Парк-пілот задній зі звуковою індикацією

Асистент паркування "Park Assist" вкл. парк-пілот з акустичним попередженням при наближенні до перешкод спереду та ззаду (замовлення можливе лише з радіо- чи навігаційними системами RCD 310 (Trend & Fun, Track & Field); RCD 510 чи RNS 315, RNS 510)

Асистент паркування "Park Assist" вкл. парк-пілот плюс камера огляду назад "Rear Assist" (замовлення можливе лише з радіо- чи навігаційними системами RCD 510 чи RNS 510)

Камера огляду назад "Rear Assist" (замовлення можливе лише з радіо- чи навігаційними системами RCD 510 чи RNS 510)

Асистент дальнього світла "Light Assist": автоматичне перемикання між ближнім та дальнім світлом фар при появі зустрічного транспорту; автоматичне затемнення внутрішнього дзеркала; підсвітка місця для ног у передній частині салону; автоматичне перемикання світла фар з функцією "Leaving home" та "Coming home" (заказ неможливий разом з бі-ксеноновими фарами)

Круїз-контроль

Асистент утримування смуги руху "Lane Assist" (замовлення можливе лише з опцією "Круїз-контроль")

Асистент утримування смуги руху "Lane Assist" вкл. асистент дальнього світла Light Assist (замовлення можливе лише з опцією "Круїз-контроль")

Система контролю тиску повітря у шинах

Адаптивна підвіска DCC (замовлення неможливе разом з колесами R 19 або з опцією "Спортивне виконання ходової частини")

Спортивне виконання ходової частини (не з колесами R 16, R 19, не з пакетом "Адаптивна підвіска")

### Колеса / гума:

4 легкосплавних диски "Portland" : 6 1/2 J x 16, гума - 215/65 R 16 (замовлення неможливе разом зі спортивним виконанням ходової частини)

4 легкосплавних диски "San Diego" : 6 1/2 J x 16, гума - 215/65 R 16 (замовлення неможливе разом зі спортивним виконанням ходової частини)

4 легкосплавних диски "New Orleans" : 7 J x 17, гума 235/55 R 17

4 легкосплавних диски "Boston" : 7 J x 17, гума 235/55 R 17

4 легкосплавних диски "New York" : 7 J x 18, гума 235/50 R 18

4 легкосплавних диски "Pasadena" Volkswagen Exclusive: 7 J x 18, гума 235/50 R 18

4 легкосплавних диски "Pasadena" Anthrazit matt Volkswagen Exclusive: 9 J x 19, гума 255/40 R 19 (замовлення неможливе разом зі спортивним виконанням ходової частини)

4 легкосплавних диски "Savannah" Sterling-Silber Volkswagen Exclusive: 9 J x 19, гума 255/40 R 19 (замовлення неможливе разом зі спортивним виконанням ходової частини)

4 легкосплавних диски "Savannah" Sterling-Silber Volkswagen Exclusive: 9 J x 19, гума 255/40 R 19 (замовлення неможливе разом зі спортивним виконанням ходової частини)

## Технічні та розмірні характеристики

	1,4   TSI 122 л.с. BlueMotion 6-ступ. МКП	1,4   TSI 160 л.с. BlueMotion 6-ступ. МКП/МКП 4Motion	2,0   TSI 170/180 л.с. 6-ступ. 4Motion АКП Tiptronic / МКП	2,0   TSI 200/210 л.с. 6-ступ. 4Motion АКП Tiptronic / МКП	2,0   TDI 140 л.с. 6-ступ. АКП Tiptronic 4Motion
<b>Маса</b>					
Споряджена	1501	1522/1631	1648/1644	1666/1673	1675
Повна	2080	2080/2200	2220/2200	2230/2210	2260

### Динамічні характеристики

Максимальна швидкість, км/год	185	203/198	197/204	207/215	182
Прискорення 0-100 км/год, с	10,9	8,9/9,2	9,9/8,3	8,5/7,8	10,7

### Витрати пального, л/100 км

Тип пального	бензин	бензин	бензин	бензин	дизель
Міський цикл	8,3	8,5/9,6	13,5/11,6	13,5/11,6	9,0
Заміський цикл	5,5	5,7/6,5	7,7/6,7	7,7/6,7	5,8
Змішаний цикл	6,5	6,7/7,6	9,9/8,5	9,9/8,5	7,0

### Зовнішні розміри

	Trend&Fun та Sport&Style	Track&Field та Track&Style
Довжина / з фаркопом, мм	4426/4519	4433/4526
Ширина / вкл. Зовнішні дзеркала, мм	1809/2041	1809/2041
Висота, мм	1703	1703
Колісна база, мм	2604	2604
Коля, пер. / задн.	1569/1571	1569/1571
Кліренс, мм.	200	200

### Багажне відділення

Споряджена	936/1680	936/1680
Повна	1032	1032

## Розмірні характеристики

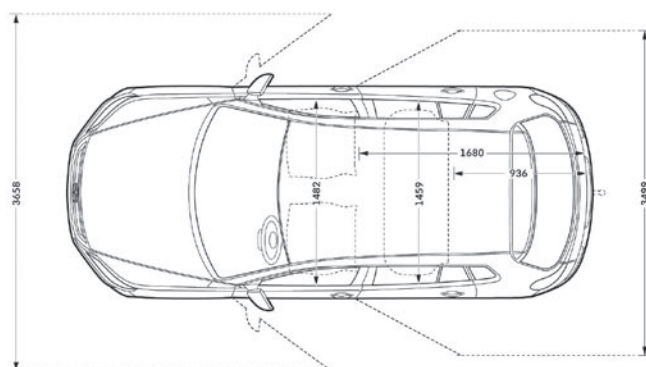
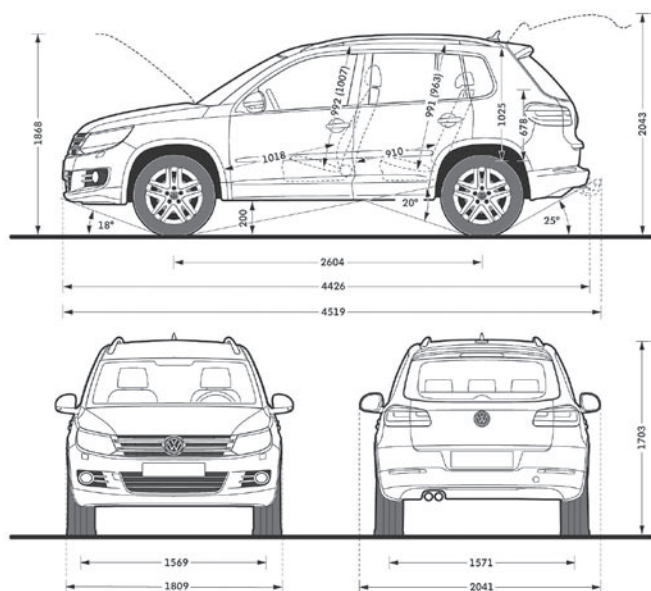

## Оффроад

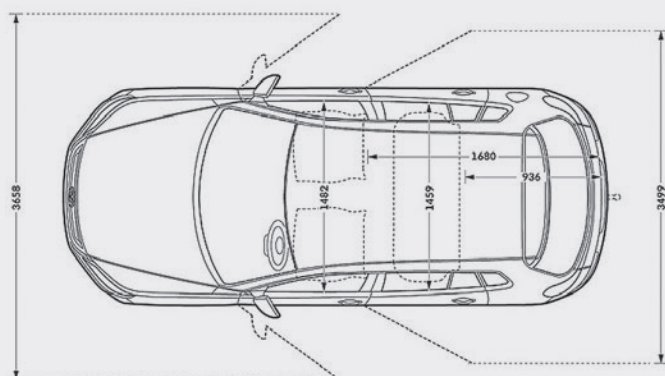
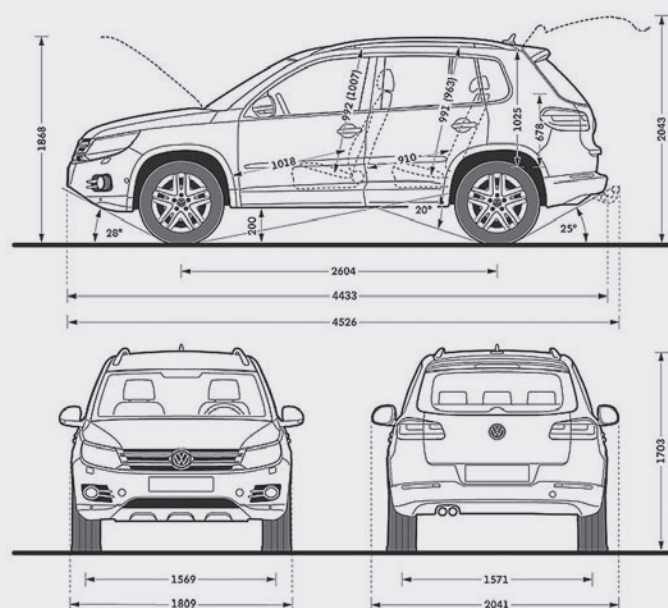

# Tiguan

## **ТОВ «Порше Україна»**

[www.volkswagen.ua](http://www.volkswagen.ua)

TSI®, TDI®, 4Motion® є зареєстрованими торговими знаками компанії Volkswagen AG чи інших підприємств групи Volkswagen в Німеччині та інших країнах. Права на товарний знак iPod належать Apple Computer International. Назви або текст можуть бути захищені законами про авторські права та інтелектуальну власність навіть за відсутності знаку ©. Всі дані відповідають стану на момент підписання прайслиста до друку.

ТОВ «Порше Україна» зберігає за собою право на внесення змін до комплектацій автомобілів без попереднього повідомлення. Для уточнення комплектацій автомобілів та отримання додаткової інформації звертайтеся до офіційних дилерів Volkswagen у Вашому регіоні.

Надруковано в Україні, вересень 2011 року.

## **Ваш офіційний дилер Volkswagen:**